

Unsere Dachfensterrollos werden entsprechen Ihrer Angaben millimetergenau für Ihr Dachfenster gefertigt.
Es handelt sich nicht um Originalprodukte der o.g. Hersteller.

 Rollos
Roller blinds – Stores enrouleurs

Basis-DF-Rollo

für Roto-Dachfenster 100°

*Basic skylight roller blind for Rotoskylights
as well as for skylights with an angle of 100°*

*Store enrouleur Basis pour des fenêtres de toits
Roto ainsi que des fenêtres de toits avec une
angle 100°*

Montage- und
Bedienungsanleitung

*Assembly and operating instructions
Notice de montage et mode d'emploi*

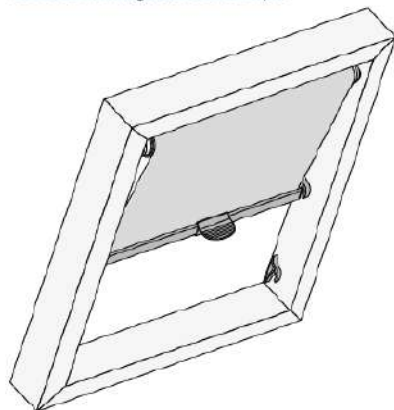

technische Änderungen vorbehalten

04 / 2015

*subject to technical change
sous réserve de modifications techniques*



799028302

Ausführliche Anlagenbeschreibungen
finden Sie unter folgenden Links

Dachfenster Rollos nach Maß - ungenormt
Dachfenster Rollos nach Maß - genormt
Dachfenster Rollos nach Maß - Comfort ungenormt
Dachfenster Rollos nach Maß - Comfort genormt

oder alle 4 Anlagen auf eine Blick unter

Dachfenster Rollos nach Maß

Wir freuen uns auf Ihren Besuch in unserem Shop

<https://www.online-rolloshop.de/>

Falls Sie Fragen zu unseren Dachfenster Rollos
haben stehen wir Ihnen jederzeit persönlich
mit Rat und Tat zur Seite unter Tel. 036628 89152
oder per E-Mail

shop@online-rolloshop.de

Antje Walther
Online Rolloshop
Sommerseite 27/OT Pöllwitz
07937 Zeulenroda-Triebes

A Allgemeine Hinweise

General indications – Indications générales

- Die links und rechts am Fensterflügel montierten Halter ermöglichen den Beschwerungsstab bzw. das Abschlussprofil des Rollos in drei unterschiedlichen Positionen zu arretieren.
 - Rollo nur soweit nach unten ziehen, dass mindestens eine Stofflage auf der Welle bleibt.
 - Überschlagen des Beschwerungsstabes bzw. Abschlussprofils vermeiden
 - Rollofeder niemals ölen
-
- *The holders, which are mounted on the right and left side of the casement enable it to lock the weight bar or rather the end profile of the roller blind on three different positions.*
 - *Pull the roller blind as far as down, that at least one fabric ply rests on the shaft.*
 - *Avoid an overturn of the bar or rather the end profile*
 - *Never oil the roller blind spring*
-
- *Les supports qui sont montés à gauche et à droite du battant de fenêtre permettent de bloquer le profil d'alourdissement du store enrouleur dans trois positions différentes.*
 - *Tirer le store enrouleur en bas dans une mesure où il rest au minimum une couche sur l'arbre.*
 - *Éviter une retournement du profil d'alourdissement*
 - *Ne jamais huiler le ressort du store enrouleur*

ROLLO AUSHÄNGEN

Rollofeder zunächst arretieren
(bei gekipptem Dachfenster arretiert die Rollofeder durch langsames Runter- und Hochlassen des Rollos)

HANG THE ROLLERBLIND OUT

First, lock the roller blind spring (the roller blind spring locks at tilted skylights by moving the roller blind up and down slowly)

DÉCROCHER LE STORE ENROULEUR

D'abord, bloquer le ressort du store enrouleur (le ressort du store enrouleur bloque chez fenêtre de toits inclinés par lente descente et monte du store enrouleur)

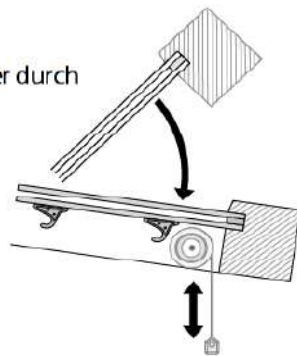

1

B Federspannung einstellen

Adjust the spring tension – Ajuster la tension du ressort

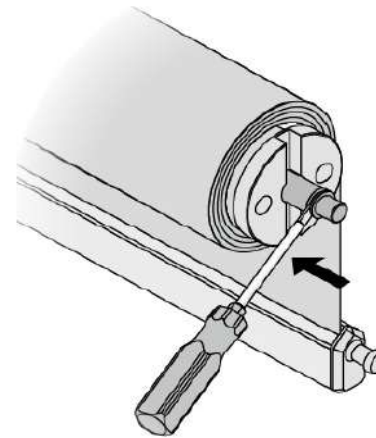

Anschließend den Zylinderstift mit einem Schraubendreher in die Rollo-welle eindrücken und das Rollo aus den Trägern nehmen

Afterwards, push the cylinder pin with the help of a screwdriver into the tube and take the roller blind out of the bearing.

Après, pousser la tige cylindrique à l'aide d'un tournevis au arbre du store enrouleur et retirer le store enrouleur.

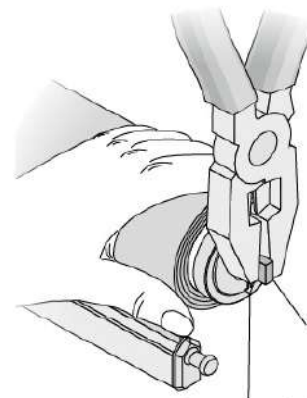

Vierkantstift
Square box spanner
Clé à quatre pans

Kennzeichnungspfeil

mus nach unten zeigen

The marking arrow must indicate to the bottom

Bei völlig entspannter Rollofeder den Vierkant mit einer Zange halten und das aufgerollte Rollo ca. 16 mal entgegen dem Uhrzeigersinn um die eigene Achse drehen. Die Rollofeder arretiert durch leichtes Hin- und Herdrehen, wobei der Markierungspfeil nach unten zeigen muss.

Hold the square box spanner with the help of a pliers, when the spring has no tension, and turn the roller blind anticlockwise for ca. 16 times. The spring locks by moving the roller blind back and forward in which the marking arrow must show to the bottom.

Tenir la clé carré à l'aide d'une pince, pendant le ressort est sans pression, et le tourner dans le sens inverse des aiguilles d'une montre pour env. 16 fois. Le ressort bloque par manoeuvrer d'avant en arrière, mais la flèche de marquage doit indiquer vers le bas.

2

C Montagevorbereitung

Mounting preparations – Préparation de la montage

beiliegendes Montagmaterial

attached mounting materials
matériau de montage attaché



Nägel
Nails – Clous



Halter
Holders – Supports

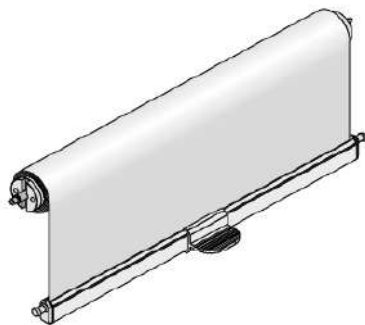

Basis-DF-Rollo
Basic skylight roller blind
Stores enrouleurs pour fenêtres de toits Basis

benötigte Werkzeuge

required tools
outils nécessaires



Hammer
Hammer – Marteau

D Halter montieren

Mount the holders – Monter les supports

Die beiliegenden Halter dienen zum Arretieren des Rollos in drei unterschiedlichen Auszugshöhen (oben – mitte – unten).

The attached brackets serve for the locking of the roller blind in three different heights (at the top – in the middle – at the bottom).
Les étapes de travail suivantes sont adaptables pour les deux types de stores enrouleurs.

→ Achten Sie bei der Montage auf exakt gleiche Abstände der gegenüberliegenden Halter auf der linken und rechten Fensterflügelseite zum Rollo.

→ Pay attention, until the mounting, to exact and equal distances between the opposite brackets, on the left and right casement side and the roller blind.

→ Faire attention, pendant la montage, au distances exactes et égales entre les supports d'en face sur les côtés gauche et droit du battant de fenêtre et store enrouleur.

3

D Halter montieren

Mount the holders – Monter les supports

oberer Halter

zwischen der Oberkante des Halters und der Unterkante des Rollosträgers ca. 5 mm Abstand einhalten

upper bracket
respect a distance of approx. 5 mm between the upper edge of the brackets and the lower edge of the roller blind support

support supérieur
respecter une distance d' env. 5 mm entre bord supérieur du support et bord inférieur du support pour store enrouleur

unterer Halter

mit der Unterkante auf dem Quersteg des Fensterflügels montieren

lower bracket
Mount together with the lower edge on the transverse beam of the casement

support inférieur
Fixer l'ensemble avec le bord inférieur sur le support transversale en battant de fenêtre.

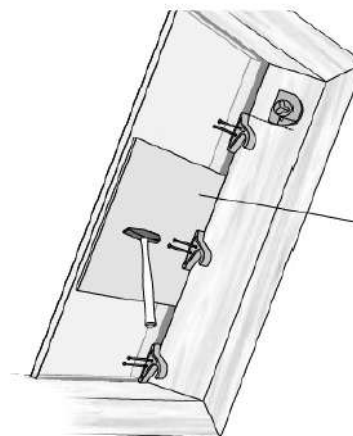
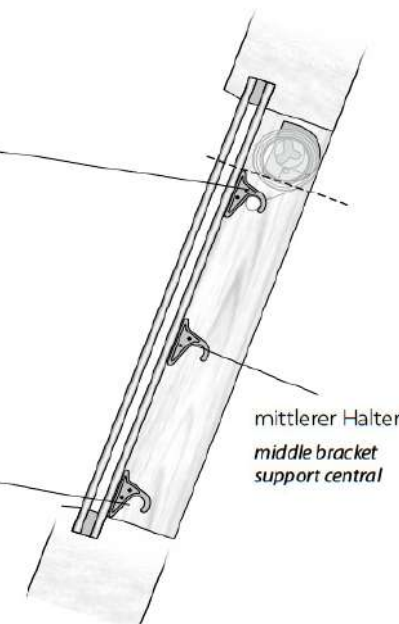

* Position auch frei wählbar

Position is freely selectable
Position également au choix

Pappe

als Montageschutz
Carton as a mounting protection
Carton comme une protection pour la montage

4

E Rollo in Träger einhängen

Fit the roller blind into the support – Accrocher le support dans le store enrouleur

- **zuerst** den Vierkantstift des Rollos so in den rechten Träger einhängen, dass der Markierungspfeil zur Fensterscheibe zeigt
- *first, hang the square box spanner of the blind into the right bracket, so that the marking arrow shows to the window pane*
- *d'abord, accrocher la tige carrée dans le support à droite afin que la flèche de marquage indique à la vitre*

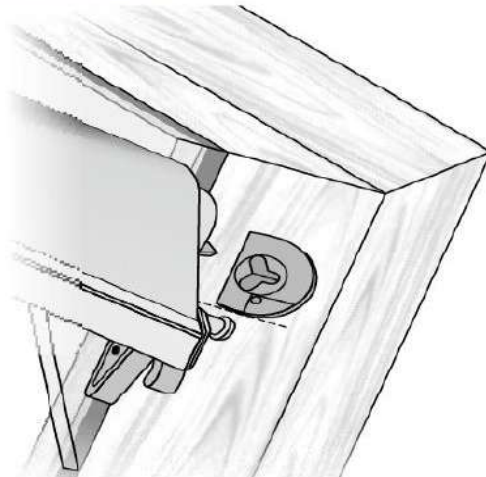

Vierkantstift
Square box spanner
Clé à quatre pans

rechter Rolloträger
right roller blind bearing
support pour store enrouleur à droite

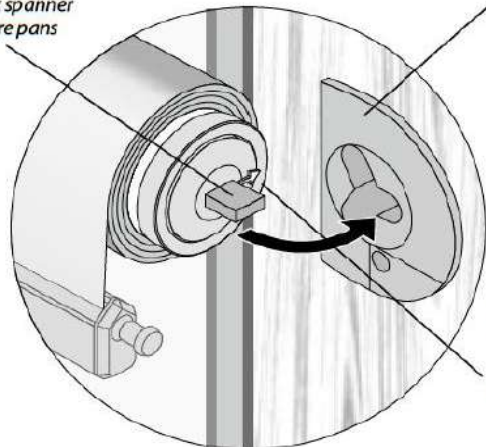

Kennzeichnungspfeil MUSS zur Fensterscheibe zeigen!
*The marking arrow MUST show to the window pane!
La flèche de marquage DOIT indiquer à la vitre!*

5

- **anschließend** den Zylinderstift in die Rollowelle eindrücken und das Rollo in den linken Träger einhängen
- *afterwards, push the cylinder pin into the roller blind tube and hang the roller blind into the left bracket*
- *après, pousser la tige cylindrique dans le tube et accrocher le store enrouleur dans le support à gauche*

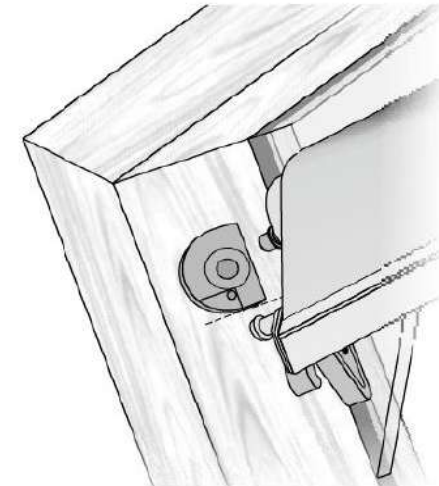

Zylinderstift
Cylinder pin
Tige cylindrique

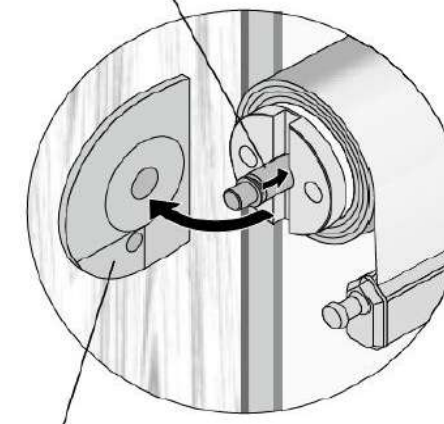

linker Rolloträger
left roller blind bearing
support pour store enrouleur à gauche

→ **Bei Nichtbeachtung arretiert die Rollofeder. In diesem Fall das Rollo aus dem Träger nehmen und um 180° in Richtung des Stoffablaufes drehen und wieder einhängen.**

→ *The roller blind locks in case of non-compliance. In this case, take the roller blind out of the bearing, turn it 180° in direction of the fabric and fit it back in again.*

→ *Le ressort de store enrouleur bloque chez non-respect. En ce cas, retirer le store enrouleur, le pivoter de 180° en direction de tissu et le raccrocher.*

6